

**Instructions for use
nest swing
'winkoh'**

**Gebruiksaanwijzing
nestschommel
'winkoh'**

**Mode d'emploi
balançoire nid
'winkoh'**

**Gebrauchsanweisung
Nestschaukel
'winkoh'**

**Modo de empleo
asiento nido
'winkoh'**

**Istruzioni per l'uso
seggolino di nido
'winkoh'**

**Instrukcja użytkowania
bocianiego gniazda
'winkoh'**

**Brugsanvisning
redegyngje 'winkoh'**

**Käyttöohjeet
linnunpesäkeinu 'winkoh'**

**Bruksanvisning
fuglerede svinge 'winkoh'**

**Instruktioner
för användning
fågelbogunga 'winkoh'**



CONFORM
EN71-1,2,3,8

KBT nv
Hemelrijken 8
2890 Sint-Amands
BELGIUM

KBT Polska sp. z o.o.
ul. M. Konopnickiej 6
00-491 Warszawa
POLAND

WARNING! Only for domestic use. Not suitable for children under 3 years. To be used under the direct supervision of an adult. Long cord, risk for strangulation! Risk of falling!

WAARSCHUWING! Uitsluitend voor huishoudelijk gebruik. Niet geschikt voor kinderen jonger dan 3 jaar. Alleen gebruiken onder toezicht van een volwassene. Lang koord, verstikkingsgevaar! Valgevaar!

ATTENTION! Réserve à un usage privé. Ne convient pas aux enfants de moins de 3 ans. À utiliser sous la surveillance rapprochée d'un adulte. Corde longue, risque d'étranglement! Danger de chute!

ACHTUNG! Nur für den Hausgebrauch. Für Kinder unter 3 Jahren nicht geeignet. Nur unter der direkten Aufsicht eines Erwachsenen benutzen. Langer Schnur, Strangulationsgefahr! Sturzgefahr!

¡ADVERTENCIA! Solo para uso doméstico. No conveniente para menores de 3 años. Se utilizará exclusivamente bajo la vigilancia directa de una persona adulta. Cuerda larga, riesgo de asfixia! Riesgo de caída!

ATTENZIONE! Solo per uso domestico. Non adatto ai bambini di età inferiore a 3 anni. Utilizzare sotto la sorveglianza diretta di un adulto. Lunga corda, rischio di soffocamento! Rischio di caduta!

OSTRZEŻENIE! Wyłącznie do użytku domowego. Nieodpowiednie dla dzieci w wieku poniżej 3 lat. Do użytku pod bezpośrednim nadzorem osoby dorosłej. Z uwagi na długie liny, ryzyko uduszenia! Ryzyko upadku!

ADVARSEL! Kun til brug i hjemmet. Ikke egnet til børn under 3 år. Anvendes under direkte opsyn af en voksen. Lang ledning, risiko for kvælning! Fare for at falde!

VAROITUS! Vain kotikäyttöön. Ei alle 3-vuotiaalle lapsille. Käyttö vain aikuisen valvonnassa. Pitkä johto, kuristumisvaara! Putoamisvaara!

ADVARSELI! Kun for husholdningsbruk. Ikke egnet for barn under 3 år. Skal brukes under direkte tilsyn av en voksen. Lang ledning, fare for kvelning! Fare for å falle!

WARNING! Endast för hushållsbruk. Inte passande för barn under 3 år. Inte utan övervakning av en förälder. family domestic use only.



INSTRUCTIONS FOR USE

SAFETY INSTRUCTIONS

1. Please keep this instruction sheet safely for future reference.
2. Please do not modify the product or the assembly details in any way. Modifications will affect the structural integrity and replacement parts will be at the buyer's expense. Inappropriate use or faulty application of the product are explicitly forbidden and absolve the manufacturer of all liability. This product needs to be mounted by an adult before use.
3. The use of the item is allowed only under continuous supervision by an adult. The product can bear a maximum load of 150 kg. The product is not suitable for children under 36 months, due to a lack of extra safety precautions and taking into account the limited mental capacities of toddlers.
4. This product meets all security aspects of the European standard EN71-1, EN71-2, EN71-3 and EN 71-8. It is only suitable for family domestic use, both indoors and outdoors.
5. When installing the product, ensure that the play system or other construction can support the weight (minimum 200 kg) and that there is no risk of entrapment.
6. The product should be at a distance of at least 2 m from all other installations e.g. fences, branches, clothes-line, ...
7. In this safety area no hard, angular or pointed objects should be present. The surface underneath the product should be flat and shockabsorbing. The product must not be placed on asphalt, concrete or any other hard surface. We advise the removal and storage of all accessories during the winter because the characteristics of the soil (when frozen) are not suitable for safe play.
8. The distance between the suspension points along the crossbeam equals or is more than the distance between the junction points of the product, plus 4% of the distance between the ground and beam. See FIG I.
9. The minimum distance from the bottom of the swing seat to the ground surface shall not be less than 35 cm. The minimum lateral free space should be 45 cm.
10. Specific instructions for adjusting the ropelength : see FIG II. Ensure that the product hangs horizontal after adjustment of the ropes.
11. Please ensure that the crossbeam is never higher than 2.5 m. Please make sure that children do not climb the product to reach the top beam.
12. To avoid that the swing is heating up, do not place it facing the sun. In warm weather, check that the seating surface is not too hot.
13. All pieces should be checked regularly. For replacement material and expansion of the playground equipment, please contact the supplier. Consequently safety will be guaranteed.
14. This product can only be used in combination with sufficiently strong swing hooks with a nylon bearing. Only in this case the safety can be ensured. It is explicitly forbidden to use the metal rings on a suspension system without a hinged element.

INSPECTION AND MAINTENANCE

The frequency of inspection and maintenance will vary with the type of equipment or materials used or other factors (e.g. heavy use, levels of vandalism, coastal location, air pollution, age of equipment, ...).

Special attention should be given to the swing hooks, rings, eights, plastic welds and ropes. Moving metal parts must be oiled regularly.

Routine visual inspection (weekly to monthly)

- Always check that the bolts and nuts are securely fastened.
- Check the shock absorbing surface for objects that don't belong there.
- Check for missing parts.
- Check the equipment ground clearances.

Operational inspection (1 to 3 months)

- Check the stability of the construction.
- Check every part for excessive wear and replace when necessary.

Annual inspection (1 to 2 times per year)

- Check for rust and corrosion.
- Check every part for excessive wear and replace when necessary.

VEILIGHEIDSINSTRUCTIES

1. Gelieve deze gebruiksaanwijzing zorgvuldig te bewaren.
2. Gelieve geen wijzigingen aan het product aan te brengen, deze kunnen de structurele integriteit beïnvloeden en vervangstukken zullen ten koste van de koper zijn. Onaangepast gebruik of foutieve montage van het product zijn uitdrukkelijk verboden en ontslaan de fabrikant van elke aansprakelijkheid. Dit product moet voor gebruik worden gemonteerd door een volwassene.
3. Het gebruik van het product is enkel toegelaten onder voortdurend toezicht van een volwassene. Het product kan een maximumgewicht dragen van 150 kg. Het product is ongeschikt voor kinderen jonger dan 36 maanden, bij gebrek aan extra veiligheidsvoorzieningen en gezien de beperkte mentale mogelijkheden van peuters.
4. Dit product voldoet aan alle veiligheidsvoorschriften voorgeschreven in de Europese Normen EN71-1, EN71-2, EN71-3 en EN71-8. Het is enkel geschikt voor huishoudelijk gebruik, dit zowel binnenshuis als buitenshuis.
5. Bij het inbouwen van dit product moet men zeker zijn dat het speeltoestel of andere constructie de last (minimum 200 kg) kan dragen en dat gevaar voor beknelling uitgesloten is.
6. Het product moet op een afstand van minstens 2 m van andere installaties verwijderd zijn zoals vb. omheiningen, takken of waslijnen.
7. In deze veiligheidszones mogen zich geen harde of hoekige voorwerpen bevinden. De ondergrond moet vlak zijn en een schokdempende werking hebben. Het product mag dus niet geplaatst worden boven asfalt, beton of een ander hard oppervlak. We adviseren alle toebehoren in de winter te verwijderen en op te slaan daar de bodemeigenschappen (bij vorst) niet geschikt zijn om veilig te spelen.
8. De afstand tussen de ophangpunten bovenaan is gelijk aan of groter dan de afstand tussen de ophangpunten van het product, plus 4% van de afstand tussen grond en onderzijde bovenbalk. Zie FIG I.
9. De afstand tussen de onderkant van het zitje en de grond mag niet minder dan 35 cm. De zijdelingse vrije ruimte moet minstens 45 cm bedragen.
10. Specifieke aanwijzingen voor het verstellen van de touwlengte: zie FIG II. Let erop dat het product steeds horizontaal hangt na verstelling van de touwen.
11. Zorg ervoor dat de bovenbalk nooit hoger dan 2,5 m is. Let erop dat een kind via het product niet over de bovenbalk klimt.
12. Om verhitting van de schommel te vermijden plaats deze niet naar de zon gericht. Controleer bij warm weer of het zitoppervlak niet te heet is.
13. Alle onderdelen moeten regelmatig gecontroleerd worden. Voor vervangmateriaal en bij uitbreiding van het speeltoestel, dient men zich tot de fabrikant te wenden. Hierdoor wordt de veiligheid het meeste gegarandeerd.
14. Dit product mag enkel gebruikt worden in combinatie met voldoende sterke schommelhaken voorzien van een nylon lagering. Alleen dan kan de veiligheid worden gegarandeerd. Gebruik van de metalen ophanging aan een ophangingsysteem zonder scharnierend element is verboden.

INSPECTIE EN ONDERHOUD

De frequentie van controle en onderhoud hangt af van het type artikel of het materiaal of andere factoren (vb. intensiteit van gebruik, vandalisme, ouderdom van het materiaal, omgeving, ...).

Speciale aandacht verdienen de ophanghaken, ringen, stelachten, kunststofverbindingen en touwen.

Bewegende metalen delen moeten regelmatig gesmeerd worden.

Routinekeuring (wekelijks tot maandelijks)

- Kijk na of alle bouten en moeren nog voldoende vastzitten.
- Controleer de bodemafwerking op vreemde voorwerpen.
- Controleer op ontbrekende onderdelen.
- Controleer dat de veiligheidszone ontruimd is.

Werkingskeuring (1 tot 3 maandelijks)

- Controleer de stabiliteit van de constructie.
- Controleer elk onderdeel op extreme slijtage en vervang indien nodig.

Periodieke controle (1 tot 2 keer per jaar)

- Controleer op roest en corrosie.
- Controleer elk onderdeel op extreme slijtage en vervang indien nodig.

INSTRUCTIONS DE SÉCURITÉ

1. Veuillez soigneusement conserver ce mode d'emploi.
2. Ne veuillez apporter aucune modification au produit, celle-ci pourrait influencer l'intégrité structurelle et les pièces de rechange seraient à charge de l'acheteur. L'utilisation inadaptée ou le montage fautif du produit sont explicitement défendus et dégagent le producteur de toute responsabilité. Le montage de ce produit doit impérativement être effectué par un adulte avant l'usage.
3. L'utilisation du produit est uniquement autorisée sous contrôle d'un adulte. Le produit peut supporter une charge maximale de 150 kg. Ce produit ne convient pas à un enfant de moins de 36 mois par manque de mesures de sécurité supplémentaires et à cause des capacités mentales limitées des petits enfants.
4. Ce produit est conforme aux normes de sécurité selon la Norme Européenne EN71-1, EN71-2, EN71-3 et EN71-8 et est exclusivement à usage familial et le jouet est destiné à un usage extérieur et intérieur.
5. Lors de l'intégration de ce produit dans une aire de jeux ou dans une autre construction, assurez-vous que l'aire de jeux ou la construction en question peut supporter le poids (au moins 200 kg) et que tout risque de coinçage est exclu.
6. Au moment de l'installation il faut respecter la distance d'au moins 2 m des autres installations comme par exemple des clôtures, des tiges, cordes à linge, ...
7. Dans ces zones de sécurité la présence d'objets durs, anguleux ou pointus est défendue. Le terrain en dessous des agrès de jeux doit être plat et composé d'une matière qui a des caractéristiques pour absorber les chocs. Par conséquent le montage du produit est interdit au-dessus d'une surface asphaltée, bétonnée ou durcie d'une autre façon. Nous conseillons d'enlever et stocker tous les accessoires pendant l'hiver parce que les caractéristiques du sol (quand il gèle) ne permettent pas de jouer sans risque.
8. La distance entre les points de suspension sur la poutre doit être égale ou supérieure à la distance entre les points de suspension du produit plus 4% de l'hauteur du sol au poutre. Voir FIG I.
9. La distance entre le fond du siège balançoire et le sol ne doit pas être inférieure à 35 cm. L'espace latérale libre doit être au moins 45 cm.
10. Indications spécifiques pour ajuster les cordes : voir FIG II. Faites attention que le produit soit dans une position horizontale après l'ajustement des cordes.
11. Veillez à ce que les poutres supérieures ne soient jamais plus qu'une hauteur de 2,5 m. Veillez à ce qu'aucun enfant ne grimpe au-dessus de la poutre supérieure à l'aide du produit.
12. Pour éviter que la surface du balançoire nid se réchauffe, merci de pas placer le balançoire face au soleil. Par temps chaud, vérifiez si la surface d'assise n'est pas trop chaud.
13. Tous les pièces doivent être contrôlées régulièrement. Pour le remplacement et aussi pour l'expansion de la portique on peut seulement utiliser des pièces du fabricant. Conséquemment on peut garantir la validité fonctionnelle.
14. Ce produit ne peut être utilisé qu'ensemble avec des crochets assez forts, fournis d'une garde en nylon. Seulement dans ce cas, la sécurité peut être assurée. L'utilisation d'un anneau de suspension en métal pour un système de suspension sans élément charnière est strictement interdite.

CONTRÔLE ET ENTRETIEN

La fréquence des inspections et entretiens dépend du matériel utilisé ou d'autres éléments (utilisation intensive, niveau de vandalisme, situation littorale, pollution d'air, âge de l'équipement...). Une attention spéciale est requise pour les éléments suivants : crochets, anneaux, huils réglables, surmoulages plastic et cordes. Les pièces métalliques mobiles doivent être huilées régulièrement.

Inspection visuelle de routine (hebdomadaire ou mensuelle)

- Toujours s'assurer que les boulons et les écrous soient bien serrés.
- Vérifier que la surface amortissante soit libre.
- Vérifier qu'ils n'y aient des pièces manquantes.
- Contrôler que la piste soit dégagée.

Inspection opérationnelle (1 à 3 mois)

- Contrôler la stabilité de la construction.
- Contrôler chaque pièce sur usure excessive et remplacer si nécessaire.

Inspection annuelle (1 à 2 fois par an)

- Inspecter sur présence de rouille et corrosion.
- Contrôler chaque pièce sur usure excessive et remplacer si nécessaire.

GEBRAUCHSANWEISUNG

SICHERHEITSHINWEISE

1. Bitte bewahren Sie diese Gebrauchsanweisung sorgfältig auf.
2. Bitte keine Änderungen an dem Produkt vornehmen, dies könnte die Struktur beeinflussen und Austauschstücke werden dann zu Kosten des Käufers sein. Unangepasstes Benutzen oder falsche Montage sind ausdrücklich verboten und entlasten den Hersteller von seiner Verantwortung. Dieser Artikel muss, vor Gebrauch, durch einen Erwachsenen montiert werden.
3. Das Benutzen von diesem Produkt ist nur zugelassen unter der ständigen Aufsicht eines Erwachsenen. Das Produkt kann einen Maximalgewicht von 150 Kg tragen. Das Produkt ist nicht geeignet für Kinder unter 36 Monaten, wenn extra Sicherheitsmassnahmen fehlen und eingedenk die beschränkte mentale Möglichkeiten von Kindern.
4. Dieses Produkt entspricht allen Anforderungen der Europäischen Norm EN71-1, EN71-2, EN71-3 und EN71-8. Dieser Artikel ist nur für den häuslichen Gebrauch bestimmt, dies gilt für den Innen- sowie Außenbereich.
5. Bei der Montage des Produktes muss sichergestellt werden, dass das ausgewählte Spielgerät oder eine andere Konstruktion der Beanspruchung (mindestens 200 Kg) standhält und, dass keine Fangstellen für Gliedmasse oder Kleidungsstücke entstehen.
6. Das Produkt muss auf einem Abstand von mindestens 2 Meter von anderen Installationen wie zum Beispiel Zäune, Ästen, Wäscheleinen etc. installiert werden.
7. Innerhalb dieses freien Raumes dürfen sich keine harten, eckigen oder spitzigen Objekte befinden. Der Grund unter dem Produkt soll eben und stossabsorbierend sein. Der Artikel soll nicht über Asphalt, Beton oder anderen harten Untergrund gehängt werden. Wir empfehlen Zusatzgeräte im Winter zu entfernen und zu lagern, weil die Bodeneigenschaften (bei Frost) nicht zum Spielen geeignet sind.
8. Der Abstand der Aufhängepunkte oben soll gleich oder mehr als dem Abstand zwischen den Aufhängepunkten an dem Schaukelsitz, plus 4% des Abstandes zwischen Boden und Balken sein. Siehe FIG I.
9. Der Mindestabstand zwischen der Unterseite des Schaukelsitzes und dem Untergrund soll nicht weniger als 35 cm sein. Der seitliche freie Raum soll mindestens 45 cm sein.
10. Anweisungen um die Seile anzupassen: siehe FIG II. Achten Sie darauf, dass das Produkt nach der Höhenverstellung waagrecht hängt.
11. Achten Sie bitte darauf, dass die höchste Querbalken niemals mehr als 2,5 Meter hoch sind. Passen Sie auf, dass die Kinder nicht über den Sitz klettern um den Querbalken zu erreichen.
12. Stellen Sie den Schaukelsitz bitte nicht zur Sonne, um dessen Überhitzung zu vermeiden. Kontrollieren Sie bei heißem Wetter, ob die Sitzoberfläche nicht zu heiß ist.
13. Alle Teile müssen regelmäßig überprüft werden. Für den Austausch und auch bei Nachrüstungen sind nur Original-Seriensatzteile vom Hersteller zu verwenden. Dadurch werden die Sicherheit und Funktionsfähigkeit der Geräte am besten gewährleistet.
14. Dieses Produkt darf nur in Kombination mit genügend starken Schaukelhaken mit einem Kugellager aus Nylon benutzt werden. Nur in diesem Fall kann die Sicherheit gewährleistet werden. Das Benutzen des Metallringes als Aufhängung ohne Scharnier ist ausdrücklich verboten.

INSPEKTION UND WARTUNG

Die Frequenz der Kontrolle und Unterhalt hängt ab von dem Typ Artikel oder das Material oder andere Faktoren (z.B. Intensität des Gebrauchs, Vandalismus, Alter des Materials, Umwelt). Spezielle Überwachung brauchen folgende Teile : Aufhängehaken, Ringe, Stellachter, Kunststoffverbindungen und Seile. Bewegliche Metallteile soll man regelmäßig ölen.

Routinekontrolle (wöchentlich bis monatlich)

- Kontrollieren Sie ob alle Bolzen und Muttern noch fest genug sitzen.
- Kontrollieren Sie die Bodenausführung auf fremde Sachen.
- Kontrollieren Sie auf fehlende Unterteile.
- Kontrollieren Sie, dass die Sicherheitszone evakuiert ist.

Wirkungskontrolle (1 bis 3 Monaten)

- Kontrollieren Sie die Stabilität der Konstruktion.
- Kontrollieren Sie auf außergewöhnlichen Verschleiß und ersetzen Sie wenn nötig.

Periodische Kontrolle (1 bis 2 Mal pro Jahr)

- Kontrollieren Sie auf Rost und Erosion.
- Kontrollieren Sie auf außergewöhnlichen Verschleiß und ersetzen Sie wenn nötig.

SEGURIDAD LAS INSTRUCCIONES

1. Por favor guarde este manual para futuras referencias de forma segura.
2. Por favor, de ningún modo modifique el producto ni ninguna de sus partes. Las modificaciones afectarán a la integridad estructural y las piezas de recambio correrán a cargo del consumidor. El uso inexacto o el montaje incorrecto de este producto está expresamente prohibido y libera al fabricante de toda responsabilidad. Este producto necesita ser montado por un adulto antes de ser usado.
3. El uso de este producto sólo está permitido bajo la vigilancia de un adulto. El producto puede soportar una carga máxima de 150 kg. El producto es inadecuado para los niños menores de 36 meses, por carencia de medidas adicionales de seguridad y por las capacidades mentales limitadas de los niños pequeños.
4. Este producto cumple con todos los aspectos de seguridad según las Normas Europeas EN71-1, EN71-2, EN71-3 y EN71-8, y está únicamente indicado para uso doméstico familiar, en interior y en exterior.
5. Al montar este producto hay que asegurarse de que la estructura u otra construcción pueda soportar la carga (al menos 200 kg) y que se elimine cualquier riesgo de atrapamiento.
6. Los productos deben estar al menos a una distancia de 2 m de otras instalaciones, como por ejemplo vallas, ramas, tendedores, ...
7. En esta área de seguridad no pueden haber objetos duros o angulosos. El suelo tiene que ser plano y amortiguar choques. El producto no se puede colocar por lo tanto sobre asfalto, cemento u otra superficie dura. Aconsejamos desmontar y guardar todos los accesorios durante el invierno porque las características del suelo (al congelar) no permiten jugar con seguridad.
8. La distancia entre los puntos de suspensión por arriba es igual o mayor a la distancia entre los puntos de suspensión al asiento, mas 4% de la distancia entre la tierra y la barra. Vea FIG I.
9. La distancia entre los asientos y el suelo debe ser no menos que 35 cm. El espacio libre a los lados debe ser mínimo 45 cm.
10. Instrucciones específicas para ajustar la longitud de las cuerdas: vea FIG II. Compruebe que el producto cuelga horizontal después de la fijación de las cuerdas.
11. Asegúrese de que el travesaño del columpio nunca se encuentre a una altura superior a 2,5 m. Deberá vigilar que mediante el asiento, el niño no suba más arriba de la viga superior.
12. Para evitar el calentamiento del columpio, evite colocarlo de cara al sol. En climas cálidos, compruebe que la superficie de asiento no está demasiado caliente.
13. Todas las piezas deben ser comprobadas regularmente. Para materiales de recambio o de ampliación del equipamiento de juego, por favor contacte con el proveedor. La seguridad estará asegurada en consecuencia.
14. Este producto sólo se puede utilizar en combinación con un gancho que disponga de un cojinete de nylon suficientemente resistente. Sólo en ese caso se asegura la seguridad. Está expresamente prohibido utilizar el anillo metálico en un sistema de suspensión sin un elemento articulado.

INSPECCIÓN Y MANTENIMIENTO

La frecuencia de inspecciones y mantenimiento dependerá del tipo de equipo o materiales utilizados y de otros factores (por ejemplo, uso muy frecuente, grado de vandalismo, ubicación en la costa, contaminación del aire, antigüedad del equipo, ...). Atención especial merecen los ganchos y anillas para colgar, los enlaces de plástico, las anillas y ochos y las cuerdas. Las partes metálicas móviles deben ser engrasadas con regularidad.

Inspección visual rutinaria (semanalmente o mensualmente)

- Asegúrese siempre de que los pernos y las tuercas están bien fijados.
- Verifique que no existen obstáculos en el área de seguridad del producto.
- Compruebe que no faltan piezas.
- Verifique que el espacio alrededor del equipamiento esté libre de objetos.

Inspección operacional (1 a 3 meses)

- Verifique la estabilidad de la construcción.
- Verifique todos los componentes por si hubiera un desgaste excesivo y sustitúyalos cuando sea necesario.

Inspección anual (de 1 a 2 veces al año)

- Compruebe que no hay partes oxidadas o con herrumbre.
- Verifique todos los componentes por si hubiera un desgaste excesivo y sustitúyalos cuando sea necesario.

ISTRUZIONI PER L'USO**INDIRIZZAMENTI PER L'USO**

1. Conservare le istruzioni con cura.
2. Non apportare al prodotto delle modifiche che possono intaccare l'integrità strutturale; i costi eventuali di ricambio sono a carico dell'acquirente. L'uso improprio oppure il montaggio sbagliato è vietato e solleva il fabbricante di ogni responsabilità. Questo prodotto deve essere montato da un adulto prima dell'uso.
3. Il prodotto deve essere utilizzato esclusivamente sotto la costante supervisione di un adulto. Il prodotto può supportare un carico massimo di 150 kg. Il prodotto non è adatto ai bimbi di età inferiore a 36 mesi per mancanza di misure di sicurezza supplementari ed a causa delle capacità limitate dei bimbi.
4. Questo prodotto è conforme a tutti i requisiti descritti nelle Norme Europee EN71-1, EN71-2, EN71-3 e EN71-8 relative alla sicurezza, conviene soltanto per uso residenziale sia in casa, sia all'aperto.
5. Quando installate il prodotto, assicuratevi che il gioco o la costruzione possa sostenere il peso (almeno 200 kg) e che non ci siano rischi di intrappolamento.
6. Il prodotto deve essere ad una distanza di almeno 2 m da tutte le altre installazioni, ad esempio recinzioni, rami, stendibiancheria, ...
7. All'interno dello spazio di sicurezza non devono trovarsi oggetti solidi o con angoli non smussati. Il terreno deve essere livellato e fungere da ammortizzatore. Quindi il prodotto non deve essere montato sopra un terreno asfaltato, cementato o indurito in qualsiasi altro modo. Si consiglia di rimuovere tutti gli accessori durante i mesi invernali e di conservarli in un luogo protetto poichè il terreno (in caso di gelate) non ne consente un utilizzo sicuro.
8. La distanza tra i due punti di attacco alla trave deve essere uguale o superiore alla distanza tra le corde alla fine del seggiolino, più un 4% della distanza fra il pavimento e la trave superiore. Vedere FIG I.
9. La distanza tra i seggiolini e il terreno non deve essere inferiore a 35 cm. La distanza libera minima laterale deve essere di 45 cm.
10. Istruzioni specifiche per la regolazione della lunghezza delle corde: vedere FIG II. Regolare le corde in modo che il prodotto penda sempre parallelamente al terreno.
11. Vi preghiamo di assicurarvi che la trave dell'altalena non è mai ad un'altezza superiore a 2,5 m. Per cortesia controllare che i bambini non si arrampichino sul seggiolino per raggiungere la trave di sostegno.
12. Per evitare che il riscaldamento del seggiolino, evitare di posizionarlo confrontato al sole. Nei climi caldi, verificare che il seggiolino non sia troppo caldo.
13. Tutti i pezzi devono essere controllati regolarmente. Per il materiale di sostituzione e l'ampliamento delle attrezzature parco giochi, si prega di contattare il fornitore. Di conseguenza, la sicurezza sarà garantita.
14. Questo prodotto solamente può essere utilizzato in combinazione con un gancio che ha una bocca in nylon abbastanza resistente. Solamente in quello caso si assicura la sicurezza. È espressamente vietato utilizzare l'anello di metallo in un sistema di sospensione senza un elemento di cerniera.

ISPEZIONE E MANUTENZIONE

La frequenza delle ispezioni e della manutenzione dipende del materiale utilizzato per l'attrezzatura o di altri fattori (p.e. uso intensivo, livello di vandalismo, ubicazione litorale, inquinamento atmosferico, età dell'attrezzatura,...). Si dovrà prestare particolare attenzione ai ganci di sospensione, agli anelli, ai ganci a "8", ai connettori di plastica e alle corde. È necessario lubrificare regolarmente le parti metalliche mobili.

Ispezione visuale di routine (settimanale o mensile)

- Sempre assicurarsi che i bulloni e dadi siano bene serrati.
- Assicurarsi che la superficie antitrauma sia sgombra da oggetti che non dovrebbero starci.
- Assicurarsi che non ci manchino delle parti.
- Controllare che la pista sia sgombra da oggetti.

Ispezione operativa (1 a 3 mesi)

- Controllare la stabilità della costruzione.
- Controllare ogni parte su logoramento eccessivo e sostituire se necessario.

Ispezione annuale (1 a 2 volte ogni anno)

- Controllare la ruggine e la corrosione.
- Controllare ogni parte su logoramento eccessivo e sostituire se necessario.

INSTRUKCJA BEZPIECZEŃSTWA

1. Prosimy zachować niniejszą instrukcję użytkowania w celu wykorzystania jej w przyszłości.
2. Prosimy nie modyfikować urządzenia ani sposobu montażu w jakikolwiek sposób. Zmiany będą miały wpływ na integralność struktury i wymiana części zamiennych nastąpi na koszt nabywcy. Niewłaściwe użytkowanie lub zastosowanie produktu niezgodne z przeznaczeniem jest zabronione i zwalnia producenta z jakiegokolwiek odpowiedzialności. Przed użyciem produkt musi być zmontowany i sprawdzony przez osobę dorosłą.
3. Do użytku pod bezpośrednim nadzorem osoby dorosłej. Maksymalne obciążenie wynosi 150 kg. Produkt nie nadaje się dla dzieci w wieku poniżej 36 miesięcy, ze względu na brak dodatkowych zabezpieczeń i typowy dla małych dzieci brak umiejętności przewidywania.
4. Produkt spełnia europejskie normy bezpieczeństwa EN71-1, EN71-2, EN71-3 i EN 71-8. Produkt przeznaczony jest wyłącznie do użytku domowego, zarówno w pomieszczeniach, jak i na zewnątrz.
5. Podczas instalacji urządzenia, należy upewnić się, że konstrukcja wytrzyma ciężar (minimum 200 kg), oraz że nie występuje ryzyko zakleszczenia.
6. Odległość od innych obiektów (np. ogrodzenia, gałęzi, sznura na pranie, ściany...) powinna wynosić minimum 2 m.
7. W bezpiecznej strefie nie mogą znajdować się żadne twarde przedmioty o ostrych krawędziach lub spiczastych zakończeniach. Powierzchnia pod urządzeniem powinna być płaska i mieć właściwości amortyzujące. Produktu nie wolno instalować nad asfaltem, betonem lub innym twardym podłożem. Zalecane rozmontowanie i przechowywanie wszystkich elementów wyposażenia przez okres zimowy. Stan podłoża w warunkach zimowych nie pozwala na bezpieczną zabawę.
8. Odległość między punktami zawieszenia (wzdłuż belki poziomej) powinna być równa lub większa niż odległość między linami mocowanymi do produktu (na których jest zawieszona) plus 4% wysokości belki (pionowej). Patrz FIG I.
9. Minimalna odległość między spodem siedziska a podłożem powinna wynosić 35 cm. Minimalna odległość od belki pionowej wynosi 45 cm.
10. Szczegółowa instrukcja regulacji liny jest przedstawiona na FIG II. Po regulacji lin należy upewnić się, czy produkt wisi idealnie poziomo.
11. Konstrukcja powinna być zawieszona na belce nie wyższej niż 2,5 m. Prosimy upewnić się, że dzieci nie wspinają się na siedzisko by sięgnąć górnej belki.
12. Aby zapobiec nagrzanemu się produktu, nie należy ustawiać go frontem do słońca. W ciepłe dni należy sprawdzać czy produkt nie jest zbyt rozgrzany.
13. Regularna kontrola produktu, jest gwarancją bezpieczeństwa. W przypadku wymiany lub zapotrzebowania na więcej produktów należy skontaktować się z dostawcą.
14. Produkt musi być montowany na odpowiednio wytrzymałym zawieszaniu zawierającym nylonowe łożysko. Tylko w tym przypadku bezpieczeństwo będzie zapewnione. Zabrania się mocowania kółek metalowych na zawieszaniach, które nie posiadają elementu zawiasowego.

KONTROLA I KONSERWACJA

Częstotliwość kontroli i konserwacji zależy od rodzaju artykułu, użytych materiałów bądź innych czynników (np. dużego obciążenia, umyślnego zniszczenia, wilgotności powietrza, zanieczyszczenia powietrza, wieku wyposażenia itp.). Szczególną uwagę należy zwrócić na zawiesia, kółka, ósemki, zgrzewy, liny. Ruchome metalowe elementy powinny być regularnie oliwione.

Rutynowa kontrola (raz na tydzień lub raz na miesiąc)

- Zawsze należy sprawdzać, czy śruby i nakrętki są mocno dokręcone.
- Na podłożu amortyzującym pod produktem nie powinny znajdować się żadne przedmioty.
- Należy sprawdzać, czy nie brakuje żadnych elementów.
- Należy sprawdzić czy na podłożu nie znajdują się niebezpieczne przedmioty.

Kontrola robocza (raz na 1 do 3 miesięcy)

- Należy sprawdzać stabilność konstrukcji.
- Należy sprawdzić zużycie każdej części i w razie potrzeby wymienić na nową.

Kontrola roczna (1 lub 2 razy do roku)

- Należy sprawdzać elementy konstrukcji pod kątem obecności rdzy i korozji.
- Należy sprawdzić zużycie każdej części i w razie potrzeby wymienić na nową.

SIKKERHEDSINSTRUKTIONER

1. Opbevar denne brugsanvisning på et passende sted til senere brug
2. Du må ikke på nogen måde ændre produktet eller monteringsoplysningerne. Ændringer påvirker den strukturelle integritet, og reservedele vil være på købers regning. U hensigtsmæssig brug eller forkert anvendelse af produktet er udtrykkeligt forbudt og fritager producenten for ethvert ansvar. Dette produkt skal monteres af en voksen før brug.
3. Brug af denne enhed er kun tilladt under konstant opsyn af en voksen. Produktet kan bære en maksimal belastning på 150 kg. Produktet er ikke egnet til børn under 36 måneder, da der ikke er truffet yderligere sikkerhedsforanstaltninger, og der tages højde for de begrænsede mentale evner hos små børn.
4. Dette produkt opfylder alle sikkerhedsaspekter i de europæiske standarder EN71-1, EN71-2, EN71-3 og EN 71-8. Den er kun velegnet til indendørs og udendørs familiebrug.
5. Når du /monterer/opstiller produktet, skal du sørge for, at legesystemet eller en anden struktur understøtter vægten (mindst 200 kg), og at der ikke er risiko for at hænge fast.
6. Produktet skal være i en afstand af mindst 2 m fra alle andre installationer, f.eks. hegn, grene, tøjsnore, ...
7. I dette sikkerhedsområde bør der ikke være hårde, vinklede eller spidse genstande. Overfladen under produktet skal være flad og stødabsorberende. Produktet må ikke placeres på asfalt, beton eller andre hårde overflader. Vi anbefaler, at alt tilbehør fjernes og opbevares om vinteren, fordi jordens egenskaber (når de er frosne) ikke er egnede til sikker leg.
8. Afstanden mellem ophængningspunkterne langs tværbjælken er lig med eller større end afstanden mellem produktets forbindelsespunkter plus 4% af afstanden mellem jorden og bjælken. Se FIG. I.
9. Den mindste afstand fra svingesædets underside til gulvoverfladen skal være mindst 35 cm. Den mindste sideafstand skal være 45 cm.
10. Specifikke instruktioner til justering af reb længden: se FIGUR II. Sørg for, at produktet hænger vandret efter at rebene er monteret.
11. Sørg for, at tværbjælken aldrig er højere end 2,5 m. Sørg for, at børn ikke klatrer på produktet for at nå den øverste bjælke.
12. For at undgå, at gyngen bliver for varm, skal du ikke placere den i solen. I varmt vejr skal du kontrollere, at siddepladsen bliver for varm.
13. Alle dele skal kontrolleres regelmæssigt. Kontakt leverandøren for erstatningsmateriale og udvidelse af legeudstyret. Derfor er du garanteret sikkerhed.
14. Dette produkt kan kun bruges i kombination med tilstrækkeligt stærke svingkroge med nylonlejer. Kun i dette tilfælde kan sikkerhed garanteres. Det er udtrykkeligt forbudt at bruge metalringe på et ophængssystem uden et hængselement.

INSPEKTION OG VEDLIGEHOLDELSE

Hyppigheden af inspektion og vedligeholdelse afhænger af typen af udstyr eller anvendte materialer eller andre faktorer (f.eks. hårdt brug, omfanget af hæv værk, placering ved kysten, luftforurening, udstyrets alder ...). Der skal lægges særlig vægt på drejekroge, ringe, agterstavn, plastsvejsninger og reb. Bevægelige metaldele skal olieres regelmæssigt.

Rutinemæssig visuel inspektion (ugentlig til månedlig)

- Kontroller altid, at bolte og møtrikker er forsvarligt fastgjort.
- den stødabsorberende overflade for genstande, der ikke hører til.
- Kontroller for manglende dele.
- Kontroller enhedens frihøjde.

Driftsinspektion (1 til 3 måneder)

- Kontroller konstruktionens stabilitet.
- Undersøg hver del for overdrevet slid, og udskift, når det er nødvendigt.

Årlig inspektion (1 til 2 gange om året)

- Kontroller for rust og korrosion.
- Undersøg hver del for overdrevet slid, og udskift, når det er nødvendigt.

KÄYTTÖOHJEET

TURVALLISUUSOHJEET

1. Säilytä tämä ohjelappu turvallisessa paikassa.
2. Älä muokkaa tuotetta tai kokoa tuotetta tavoilla, johon sitä ei ole tarkoitettu. Muokkaaminen voi heikentää rakenteellista kestävyyttä ja ostaja joutuu kustantamaan mahdolliset varaosat itse. Laitteen vääranlainen käyttö on kielletty ja vapauttaa laitteen valmistajan kaikesta vastuusta. Tämä tuote täytyy koota aikuisen toimesta ennen käyttöä.
3. Laitetta saadaan käyttää vain aikuisen jatkuvan valvonnan alaisena. Sallittu maksimipaino on 150kg. Tuote ei ole sopiva alle 36 kuukautta vanhoille lapsille, koska siinä ei ole tarvittavia turvallisuuslaitteita niin pienille lapsille, eikä lapsi ymmärrä välttämättä laitteen turvallista käyttöä.
4. Tämä tuote täyttää Euroopan Unionin säädökset EN71-1, EN71-2, EN71-3 sekä EN 71-8. Tuote on tarkoitettu yksityiskäyttöön, ja sitä voidaan käyttää sekä sisätiloissa että ulkona.
5. Tuotetta asennettaessa, varmista että se, mihin tuote ripustetaan, pystyy ylläpitämään tarvittavan painon (minimissään 200 kg) ja että asennettaessa ei ole riskiä jäädä kiinni mihinkään.
6. Tuotteen täytyisi olla vähintään 2 metrin päässä kaikesta muista asioista, kuten esimerkiksi aidoista, oksista, pyykkinaruista yms....
7. Tämän turva-alueen sisällä ei saa olla kovia, kulmikkaita tai teräviä kohteita. Tuotteen alla olevan alustan täytyisi olla tasainen ja iskua vaimentavaa materiaalia. Tuotetta ei saa laittaa asfaltille, betonille tai miltekään muulle kovalle alustalle. Suosittelemme tuotteen varastointia talven ajaksi, koska jäänytynyt maa ei ole sopiva alusta turvalliselle leikkimiselle keinussa.
8. Poikkipalkin ripustuspisteiden välinen etäisyys täytyy olla yhtä suuri tai suurempi kuin tuotteen liitospisteiden välinen etäisyys, plus 4% maan ja palkin välisestä etäisyydestä. Katso kuva I.
9. Minimikorkeus maasta istuimeen on 35 cm. Sivuttaisuunnassa minimimatka on 45 cm.
10. Tarkat ohjeet köyden pituuden muokkaamiseen: katso kuva II. Varmista, että tuote on vaakasuorassa köysien pituuden muokkaamisen jälkeen.
11. Varmista, että ristipalkki ei ole koskaan korkeammalla kuin 2.5 metriä. Huolehdi, että lapset eivät kiipeä tuotteen päälle ja ylety tästä ristipalkkiin.
12. Keinun lämpenemisen estämiseksi, älä aseta sitä sellaiseen paikkaan, jossa aurinko paistaa siihen. Lämpimällä säällä, tarkista, että keinun pinta ei ole liian kuuma.
13. Kaikki osat tulisi tarkistaa säännöllisesti. Vaihto-osien ja leikkikentän laajentamiseen liittyen, ota yhteyttä tavarantoimittajaan. Tällä turvataan turvallinen tuotteen käyttö.
14. Tätä tuotetta käytetään yhdessä vahvojen keinukoukkujen sekä nylonlaakereiden kanssa. Vain tällä tavoin turvallinen tuotteen käyttö voidaan taata. On kiellettyä käyttää metallirenkaita jousitusjärjestelmässä ilman saranoitua osaa.

TARKASTUS SEKÄ HUOLTO

Tuotteen tarkastus- ja huoltoaikaväli riippuu siitä, millaisia laitteita tai materiaaleja käytetään, sekä muut vaikuttavat tekijät (esim. raskas käyttö, ilkivalta, sijainti lähellä rantaa, ilmansaasteet, laitteen ikä, ...). Erityistä huomiota täytyisi kiinnittää keinukoukkuihin, renkasiin, kahdeksikkoon, muovihitsauksiin ja köysiin. Liikkuvat metalliosat tulee öljytää säännöllisesti.

Rutiinitarkastus visuaalisesti (viikoittain tai kuukausittain)

- Tarkista aina, että pultit ja mutterit ovat kunnolla kiinnitetty.
- Tarkista, että iskua vaimentavat osat ovat puhtaita ylimääräisestä materiaasta.
- Tarkista, että kaikki osat ovat tallella.
- Tarkista, että tuote on tarpeeksi korkealla maan pinnasta.

Toimintakyvyn tarkastus (yhdestä kolmen kuukauden välein)

- Tarkista rakennelman vakaus.
- Tarkista, että mikään osa ei ole kulunut liikaa, ja vaihda osat uusiin tarvittaessa.

Vuosittainen tarkistus (1 tai 2 kertaa vuodessa)

- Tarkista ruosteen ja korroosion varalta.
- Tarkista, että mikään osa ei ole kulunut liikaa, ja vaihda osat uusiin tarvittaessa.

SIKKERHETSREGLER

1. Vennligst ta vare på denne bruksanvisningen for senere bruk.
2. Upassende bruk og mangelfull/uriktig montering kan medføre skade, og fritar produsenten fra alt ansvar. Det er ikke tillatt å gjøre endringer på produktet da det vil påvirke sikkerheten, eventuelle reparasjoner/deler må kjøpes selv bekoste. Produktet må monteres og sjekkes nøye av en voksen før bruk.
3. Produktet er kun tillatt å bruke under konstant tilsyn av en voksen. Maksimal belastning 150 kg. MegaSwing husken er ikke egnet for barn under 3 år da det ikke har ekstraintstyr tilpasset småbarn og deres mentale utviklingsnivå.
4. Dette produktet er laget i henhold til Europeisk Standard EN71-1, EN71-2, EN71-3 og EN71-8.
5. Produktet er kun beregnet for bruk i private enkelthusstander, inne eller ute. Når produktet monteres må det gjøres på en slik måte at det ikke er noen fare for at brukeren kan sette seg fast, og forsikre deg om at konstruksjonen tåler vektbelastningen (200 kg).
6. Ved montering må det tas hensyn til minimumsavstand til andre gjenstander i nærheten som vegg, gjerde, grener etc.
7. Innenfor denne sikkerhetssonen må det ikke være gjenstander som er harde, kantet eller spisse. Underlaget bør være flatt og støtabsorberende. Produktet bør ikke monteres over asfalt, betong eller annen hard overflate. Vi anbefaler at produkter som er montert ute fjernes i vintermånedene da underlaget ikke er egnet for sikker lek. (da bakken er frossen).
8. Avstanden mellom opphengspunktene på toppstokken skal være lik eller bredere enn festepunktene på husken, pluss 4% av avstanden mellom bakken og toppstokken. Se FIG I.
9. Minimumsavstand fra huskesete og ned til bakken må være 35 cm. Fri sideveis avstand til annen huske og andre gjenstander må være 45 cm.
10. Instruksjon for justering av taulengde, se FIG II. Forsikre deg om at huskesetet henger horisontalt etter at tauene er justert.
11. Se til at at toppstokken aldri monteres høyere enn 2,5 m. Pass på at barn ikke klatrer i produktet for å nå opp til toppstokken.
12. Huskesetet kan bli veldig varmt i solen.
13. Alle deler skal kontrolleres regelmessig og erstatt slitte/defekte eller manglende deler om nødvendig. Ikke prøv å reparere ødelagte deler.
14. Dette produktet kan kun brukes i kombinasjon med tilstrekkelig sterke opphengskroker. Opphengskrokene må være leddet og ha nylonforing. Det er ikke tillatt å bruke metallringer mot verandere uten foring.

INSPEKSJON OG VEDLIKEHOLD

Alle deler må kontrolleres jevnlig for å redusere faren for ulykker. Hvor ofte avhenger av bruk, lokasjon/værforhold, alder på utstyret. Vær spesielt oppmerksom på opphengskroker, ringer, åttetallsringer, sammenføyninger/skjøter og tau. Alle bevegelige deler må smøres jevnlig.

Visuell rutineinspeksjon (ukentlig)

- Kontroller alltid at bolter og muttere er festet.
- Sjekk underlaget og se til at det er fritt for skadelige gjenstander.
- Sjekk at alle deler er på plass.
- Sjekk at avstand til andre gjenstander i omgivelsene er stor nok ihht anvisning.

Inspeksjon (1 til 3 månedlig)

- Kontroller stabiliteten på konstruksjonen .
- Sjekk at alle deler er hele og i orden, bytt ut om nødvendig.

Inspeksjon (1 til 2 ganger pr år)

- Sjekk for rust og korrosjon .
- Sjekk at alle deler er hele og i orden, bytt ut om nødvendig.

SÄKERHETSINSTRUKTIONER

1. Vänligen förvara denna instruktion på en säker plats för framtida referens.
2. Vänligen modifiera inte produkten eller monteringsdetaljerna på något vis. Modifieringar kommer att påverka den strukturella integriteten och ersättningsdelar kommer att bekostas av köparen. Olämplig användning eller felaktig applicering av produkten är uttryckligen förbjudet och frigör tillverkaren från allt ansvar. Denna produkten behöver monteras av en vuxen före användning.
3. Användningen av detta objekt är tillåtet enbart under kontinuerlig övervakning av en vuxen. Produkten kan bära en maximal vikt av 150 kg. Denna produkt är inte lämplig för barn under 36 månader, på grund av extra säkerhetsåtgärder och med hänsyn till småbarns begränsade mentala kapaciteter.
4. Denna produkt lever upp till alla säkerhetsaspekter av Europeisk standard EN71-1, EN71-2, EN71-3 och EN 71-8. Den är enbart lämplig för hemmabruk, både inomhus och utomhus.
5. När produkten installeras, säkerställ att leksystemet eller andra konstruktioner kan stödja vikten (minst 200 kg) och att det inte finns någon risk att fastna.
6. Produkten bör placeras på ett avstånd av minst 2 m från alla andra installationer, t.ex. staket, grenar, klädsträck, ...
7. I detta säkerhetsområde bör inga hårda, kantiga eller spetsiga objekt finnas. Ytan under produkten bör vara platt och stötabsorberande. Produkten får inte placeras på asfalt, betong eller annan hård yta. Vi rekommenderar nedmontering och förvaring av alla tillbehör under vintern eftersom markens egenskaper (när fryst) inte lämpar sig för säker lek.
8. Avståndet mellan upphängningspunkterna längs med tvärbalken motsvarar eller är längre än distansen mellan produktens förbindningspunkter, plus 4% av distansen mellan marken och bjälken. Se FIG I.
9. Minsta distans från botten av gungsädet till markytan skall inte vara mindre än 35 cm. Minsta fria yta i sidled bör vara 45 cm.
10. Specifika instruktioner för justering av replängden : se FIG II. Säkerställ att produkten hängs horisontellt efter justering av repen.
11. Vänligen säkerställ att korsbjälken aldrig är högre än 2,5 m. Vänligen säkerställ att barn inte klättrar på produkten för att nå toppbjälken.
12. För att undvika uppvärmning av gungan, placera den inte vänd mot solen. I varmt väder, kontrollera att ytan på sädet inte blir för varmt.
13. Alla delar bör kontrolleras regelbundet. För ersättningsmaterial och utvidgning av lekplatsutrustningen, vänligen kontakta leverantören. På så sätt kommer säkerheten att garanteras.
14. Denna produkten kan enbart användas i kombination med tillräckligt starka gungkrokar med en nylonbäring.
15. Enbart då kan säkerheten garanteras. Det är uttryckligen förbjudet att använda metallringarna för ett upphängningssystem utan ett gångjärnelement.

INSPEKTION OCH UNDERHÅLL

Frekvensen för inspektion och underhåll kommer att variera med typen av utrustning eller material som används eller andra faktorer (t.ex. tung användning, nivå av vandalism, kustnära läge, luftföroreningar, ålder på utrustningen, ...).

Särskild uppmärksamhet bör ges till gungkrokar, ringar, åttor, plastsvetsar och rem. Rörliga metalldelar måste oljas regelbundet.

Rutinmässiga visuella inspektioner (veckovis till månadsvis)

- Kontrollera alltid att bultar och muttrar sitter fast ordentligt.
- Kontrollera den stötdämpande ytan efter föremål som inte bör vara där.
- Kontrollera efter saknade delar.
- Kontrollera utrustningens fria markspelrum.

Funktionell inspektion (1 till 3 månader)

- Kontrollera konstruktionens stabilitet.
- Kontrollera varje del för slitage och ersätt delar när det är nödvändigt.

Årlig inspektion (1 till 2 gånger per år)

- Kontrollera för rost och korrosion.
- Kontrollera varje del för slitage och ersätt när det är nödvändigt.



ASSEMBLY - MONTAGE - MONTAJE MONTAGGIO - MONTAŽ - KOKOAMINEN MONTAGE - MONTERING - MONTERING

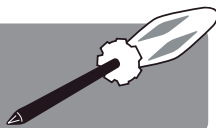

PART LIST - ONDERDELEN - LISTE DES PIÈCES - UNTERTEILE LISTA DE PARTES - ELENCO DEGLI ELEMENTI - LISTA CZĘŚCI DELLISTE - OSALUETTELO - DELELISTE - DELLISTA

- Take all parts out of the packaging and check if anything is damaged, and if all parts are present.
- Verwijder alle onderdelen uit de verpakking en kijk of er beschadigde of ontbrekende delen zijn.
- Sortez toutes les pièces de l'emballage et vérifiez s'il y a des pièces abîmées ou manquantes.
- Holen Sie alle Unterteile aus der Verpackung und kontrollieren Sie, ob es beschädigte oder fehlende Teile gibt.
- Saque todas las piezas del embalaje y compruebe si algo está dañado, y si todas las piezas están presentes.
- Rimuovere tutte le parte dalla confezione, controllare che niente sia danneggiato e che tutti i pezzi siano presenti.
- Wyjąć wszystkie części z opakowania, sprawdzić, czy jakiegś nie brakuje lub czy nie uległa zniszczeniu.
- Tag alle dele ud af kassen, og kontroller, om noget er beskadiget, og at alle dele er til stede.
- Ota kaikki osat esiin pakkauksesta ja tarkista, että kaikki osat ovat mukana evätkä ne ole vahingoittuneet.
- Ta ut alle delene fra emballasjen og kontroller om noe er skadet, og at alle delene er til stede.
- Ta ut alla delar ur förpackningen och kontrollera om något är skadat och om alla delar finns.

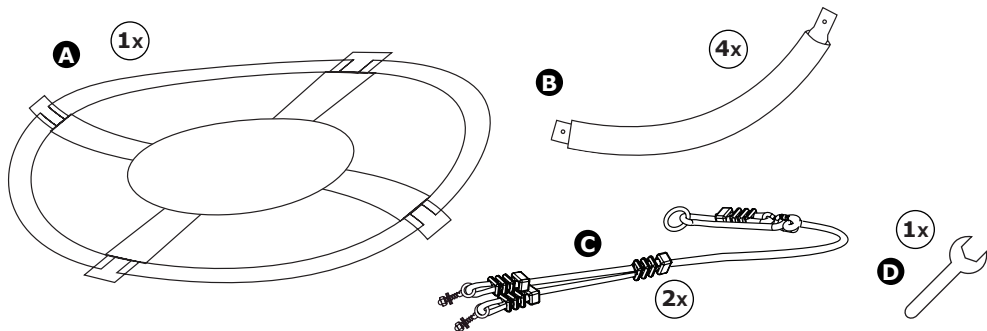

- A** zeil
- B** gebogene buizen met schokabsorberende huls
- C** touw met ophanging en lassen
- D** moersleutel
- A** voile
- B** tubes courbés avec manchons amortissants
- C** corde avec anneau et huit de réglage
- D** clef à écrou
- A** Segeltuch
- B** gebogene Röhre mit stoßabsorbierenden Schaum
- C** Seil mit Ring und Seilverbindungen
- D** Schraubenschlüssel

- A** tela
- B** tubos curvados con espuma absorbente
- C** cuerda con cáncamo
- D** llave
- A** tessuto
- B** tubi curvi con schiuma
- C** fune e golfari
- D** chiave
- A** pokrowiec
- B** metalowe profile z pianki absorbujące
- C** zestaw lin
- D** klucz
- A** sejl
- B** bøjte rør med støddabsorberende skum
- C** reb med ring og svejsninger
- D** skruenøgle

- A** kangas
- B** kaarevat putket vuorattuna iskua vaimentavalla vaahтомуovilla
- C** köysi renkaiden sekä hitsausten kanssa
- D** ruuviavain
- A** seil
- B** buede rør med støt absorberende skum
- C** tau med ringer og fester
- D** skiftenøkkel
- A** segel
- B** böjda tubrör med stötdämpande skum
- C** rep med ring och svetsar
- D** skruvnyckel



ASSEMBLY - MONTAGE - MONTAJE MONTAGGIO - MONTAŽ - KOKOAMINEN MONTAGE - MONTERING - MONTERING

ASSEMBLY STEPS

1. Insert the four curved tubes into the sail. Don't remove the shock absorbing foam.
2. a. Push the larger side of the tube over the smaller side. Repeat this for all tubes.
b. Close all four cover strips.
3. When the cover strips are closed, use the eye bolts on the end of the ropes to put through the tubes.
Use the small spanner to tighten the eye bolts.
4. Close all four cover strips.

MONTAGESTAPPEN

1. Steek de vier buizen in het stoffen omhulsel. Verwijder in geen geval de schokabsorberende huls.
2. (a) Schuif het brede stuk van de buis over het smallere stuk. Herhaal dit voor alle buizen.
(b) Sluit de vier beschermstroken.
3. Als alle beschermstroken dicht zijn, gebruik je de oogbouten aan het eind van de koorden om de buizen aan elkaar te bevestigen. Gebruik ten slotte de bijgeleverde moersleutel om ze vast te draaien.
4. Sluit de vier beschermstroken.

ÉTAPES DE MONTAGE

1. Insérez les quatre tubes courbés dans la voile. Ne pas enlever le manchon amortissant.
2. (a) Poussez le grand côté du tube sur le petit côté. Répétez cette opération pour tous les tubes.
(b) Fermez les quatre bandes de protection.
3. Quand les quatre bandes de protection sont fermées, utilisez les crochets fileté sur l'extrémité des cordes pour fixer les tubes. Utilisez la petite clé pour les serrer.
4. Fermez les quatre bandes de protection.

MONTAGESCHRITTE

1. Schieben Sie die 4 gebogene Röhre in dem Segeltuch ein. Den stoßabsorbierenden Schaum nicht entfernen.
2. (a) Drücken Sie die größere Seite des Rohres über die kleinere Seite.
Wiederholen Sie diesen Vorgang für alle Röhren.
(b) Schließen Sie alle 4 Deckeln.
3. Wenn alle Deckeln geschlossen sind, verwenden Sie die Ringschrauben am Ende des Seiles um die Röhre zu befestigen. Benutzen Sie den mitgelieferten Schraubenschlüssel um die Schrauben fest anzudrehen.
4. Schließen Sie alle 4 Deckeln.

PASOS DE MONTAJE

1. Inserte los cuatro tubos curvados en la tela. No eliminar la espuma, es necesaria para absorber impactos.
2. (a) Empuje la parte más grande del tubo sobre el lado más pequeño. Repita esto para todos los tubos.
(b) Cierre las cuatro bandas de la cubierta.
3. Cuando las bandas de la cubierta están cerradas, inserte los cáncamos en el extremo de las cuerdas a través de los tubos.
4. Cierre las cuatro bandas de la cubierta.

OPERAZIONI DI MONTAGGIO

1. Inserire I quattro tubi curvi nel tessuto. Non rimuovere la schiuma, è necessario per assorbire gli impatti.
2. (a) Spingere il tubo più grande sul lato minore. Ripetere questa operazione per tutti i tubi.
(b) Chiudere le quattro bande del coperchio.
3. Quando le bande del coperchio siano chiusi, inserire i golfari della fine delle corde, attraverso il tubo.
4. Chiudere le quattro bande del coperchio.



ASSEMBLY - MONTAGE - MONTAJE MONTAGGIO - MONTAŽ - KOKOAMINEN MONTAGE - MONTERING - MONTERING

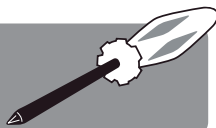

MONTAŽ KROK PO KROKU

1. Włożyć metalowe profile do pokrowca. Nie usuwaj pianki absorbującej uderzenia.
2. (a) Włożyć węższy koniec w szerszy. Powtórzyć na wszystkich metalowych profilach.
(b) Przykryć każdym z czterech materiałowych klap (pokrowca).
3. Po zapięciu rzepem klap maskujących, należy włożyć śruby oczkowe w otwory. Dokręcić śruby za pomocą klucza.
4. Przykryć każdym z czterech materiałowych klap (pokrowca).

MONTERINGSTRIN

1. Indsæt de fire bøjlet rør i sejlet. Fjern ikke det stødabsorberende skum.
2. a. den større side af røret over den mindre side. Gentag dette for alle rør.
b. Luk alle fire afdækningsstrimler.
3. Når afdækningsstrimlerne er lukkede, skal du bruge øjenboltene i enden af rebene til at sætte igennem rørene. Brug den lille skruenøgle til at stramme øjenboltene.
4. Luk alle fire afdækningsstrimler

ASENNUSOHJEET

1. Aseta neljä kaarevaa putkea kankaan sisälle. Älä poista iskua pehmentävää vahtomuovia.
2. a. Työnnä putken suurempi osa pienemmän osan viereen. Tee sama toiminto kaikille putkille.
b. Sulje kaikki neljä suojalistaa.
3. Kun suojalistat on suljettu, käytä hyväksi silmäpultteja köysien päässä asettaaksesi ne putkien lävitse. Käytä pienempää ruuviavainta kiristääksesi silmäpultit.
4. Kiinnitä kaikki neljä suojalistaa.

MONTERINGSVEILEDNING

1. Tre de fire buede rørene inn i duken/setet. Ikke fjern det støtdempende skummet.
2. (a) Klikk buene i hverandre.
(b) Lukk alle dekkstrimler.
3. Når dekkstrimlene er lukket, tre øyeboltene (på endene av tauene) igjennom hullene i røret. Bruk den lille skiftenøkkelen og stram til mutteren.
4. Lukk alle fire dekkstrimler.

MONTERINGSSTEG

1. För in de fyra böjda tuberna i seglet. Avlägsna inte det stötdämpande skummet.
2. a. Tryck den större sidan av tuben över den mindre sidan. Repetera detta för alla tubrören.
b. Stäng alla fyra täckremssorna.
3. När de fyra täckremssorna är stängda, använd ögonbultarna på änden av repen för att föra dem igenom tubrören. Använd den mindre skiftnyckeln för att spänna ögonbultarna.
4. Stäng alla fyra täckremssorna.



**ASSEMBLY - MONTAGE - MONTAJE
MONTAGGIO - MONTAŽ - KOKOAMINEN
MONTAGE - MONTERING - MONTERING**

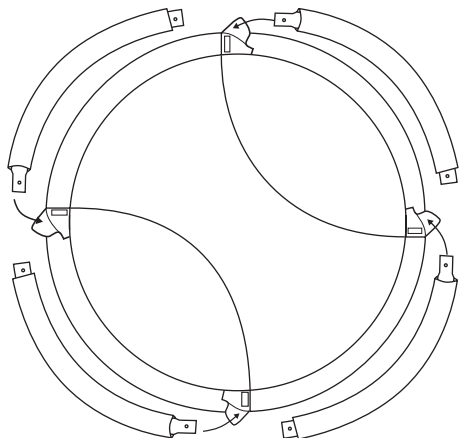
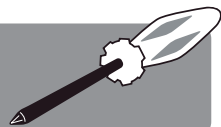

Don't remove the shock absorbing foam.
Verwijder in geen geval de schokabsorberende huls.
Ne pas enlever le manchon amortissant.
Den støðabsorbierenden Schaum nicht entfernen.
No eliminar la espuma, es necesaria para absorber impactos.
Non rimuovere la schiuma, è necessario per assorbire gli impatti.
Nie usuwaj pianki absorbującej uderzenia.
Fjern ikke det støðabsorberende skum.
Älä poista iskuja vaimentavaa vaahtoa.
Ikke fjern det støtdempende skummet.
Ta inte bort det stötdämpande skummet.

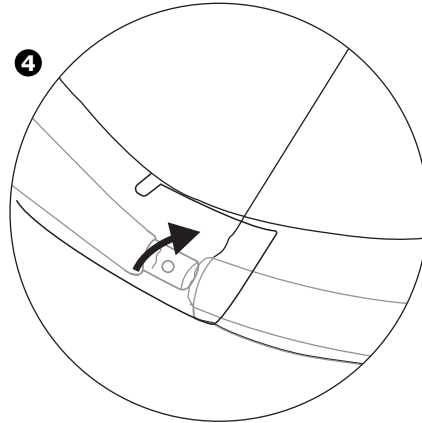
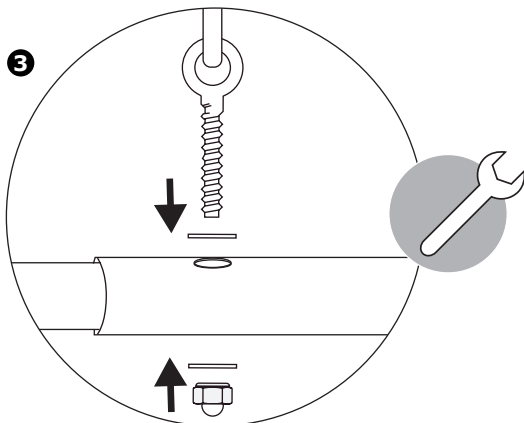
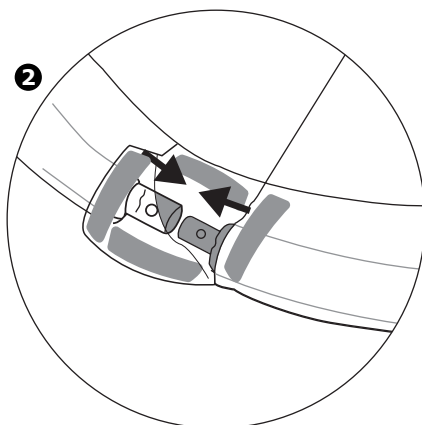
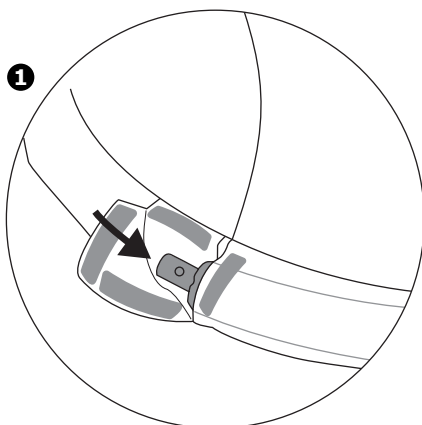



ASSEMBLY - MONTAGE - MONTAJE MONTAGGIO - MONTAŻ - KOKOAMINEN MONTAGE - MONTERING - MONTERING

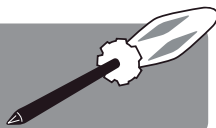
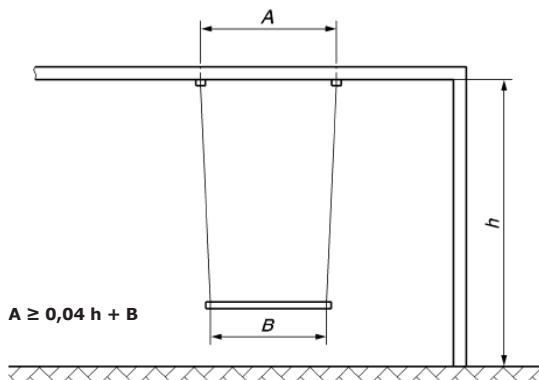

FIG I



$$h = 2,5 \text{ m} \quad B = 65 \text{ cm}$$

$$(0,04 \times 250 \text{ cm}) + 65 \text{ cm} \quad A \geq 75 \text{ cm}$$

- A** distance between the suspension points along the crossbeam.
B distance between the junction points of the swing element and the means of suspension.
h distance from the ground to the lower side of the crossbeam.
A afstand tussen de ophangpunten aan de bovenbalk.
B afstand tussen de verbindingspunten van het zitje en de ophangmiddelen.
h afstand tussen de ondergrond en de onderkant van de bovenbalk.

- A** la distance entre les points de suspension sur la poutre supérieure.
B la distance entre les points de jonction du siège et les moyens de suspension.
h la distance entre le sol et le bas de la poutre supérieure.
A Abstand zwischen Aufhängepunkt entlang Querbalken.
B Abstand zwischen den Knotenpunkten des Schaukelsitzes und der Aufhängung.
h Abstand des Untergrundes zur Unterseite der Querbalken.
A distancia entre los puntos de suspensión a lo largo del travesaño.
B distancia entre los puntos de unión del elemento de suspensión.
h distancia desde el suelo a la parte inferior del travesaño.

- A** distanza tra i punti di sospensione lungo la traversa.
B distanza tra il punto dell'elemento di giunti del seggiolino, ed gli elementi di sospensione.
h distanza dal pavimento alla parte inferiore della traversa.
A odległość między punktami zawieszenia wzdłuż belki (poziomej).
B rozstaw linek na huśtawce.
h odległość między najniższym punktem belki poziomej a podłożem.
A afstand mellem ophængspunkterne langs tværbjælken.
B afstand mellem svingelementets krydspunkter og midlerne til suspension.
h afstand fra jorden til den nederste side af tværbjælken.
A ripustuspisteiden välinen etäisyys poikkipalkilla.
B keinuosan ja ripustuksen liitospisteiden välinen etäisyys.
h etäisyys maasta poikkipalkin alempaan sivuun.
A avstanden mellom festepunktene langs tverrbjelken.
B avstanden mellom huskelementets krysspunkter og festestedet.
h avstanden fra bakken til undersiden av tverrbjelken.
A distans mellan upphängningspunkter längs korsbalken.
B distans mellan fogar av svängelement och medel av avstängning.
h distans från marken till den lägre sidan av korsbalken.

FIG II

assembly of the ropes
montage van de touwen
montage des cordes
Montage der Seile
montaje de las cuerdas
montaggio delle corde
montaž lin
samling af rebene
köysien asennus
montering av tauene
montering av repen

